

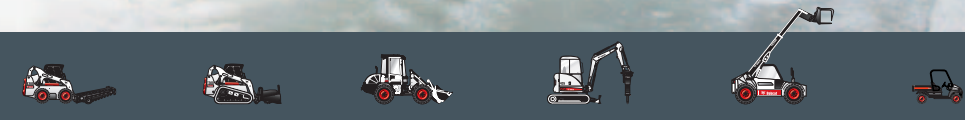

**Bobcat**<sup>®</sup>

Sneeuwblad

Aanbouwdelen



# Bobcat® Sneeuwblad - Draaibaar nivelleerblad

## *Sneeuw snel ruimen en verplaatsen*

Het Bobcat sneeuwblad is een voortreffelijk werktuig om snel een dunne of gemiddelde laag sneeuw van stoepen en opritten te verwijderen. En met de optionele eindvleugelkit voor de 213 mm en 244 cm modellen, wordt het Bobcat sneeuwblad een zeer productieve sneeuwruimer, die ideaal is voor parkeerplaatsen en grotere zones.

### **Kenmerken**

- Hydraulische cilinders voor hoekstrijkbord links of rechts 30 graden.
- Strijkbord heeft uitschakelveren voor bescherming van de onderdelen.
- Verstelbare glij schoenen zijn standaard aanwezig.
- Masten die goed zicht bevorderen om de bladhoeken te lokaliseren.
- De snijkant bestaat uit sterk, hooggelegeerd koolstofstaal voor een lange levensduur.
- Optionele rubberen snijkanten om de bestrating te beschermen zijn beschikbaar bij Bobcat Parts voor de 152 t/m 244 cm modellen.
- Optionele eindvleugelkits maken sneeuwschuivers van de Bobcat sneeuwbladen (eindvleugelkit uitsluitend beschikbaar voor 213 en 244 cm modellen).
- Snelle koppeling aan de lader met het exclusieve Bob-Tach™ montagesysteem.
- Ondersteund door de Bobcat Company garantie en Bobcat Parts Service.



Optionele eindvleugelkit voor 213 cm en 244 cm modellen zorgt ervoor dat de sneeuw recht vooruit wordt geschoven, met minder "morsen" aan de uiteinden.

# Bobcat® V-Blad

## *Veel veelzijdiger dan een standaard sneeuwblad of sneeuwbak!*

Met vijf verschillende bladconfiguraties, biedt het hydraulische bediende V-blad aan de operator een keuze uit meerdere manieren om snel sneeuw te ruimen!

### **Kenmerken**

- V-blad: maakt een pad vrij door diepe sneeuw.
- Recht blad: hoopt grote hoeveelheden sneeuw op.
- Schepblad: schept, verplaatst of hoopt sneeuw op.
- 30° linker- of rechterhoekblad: schuift continu sneeuw naar een van beide kanten van de lader.

### **Meer kenmerken van het V-blad**

- Lichte toetsbediening voor het verkrijgen van de 5 configuraties van het V-blad.
- Met het multi-positie frame kan het blad op de gewenste werkhoogte worden gebracht.
- Koepelvormige, verstelbare glij schoenen en uitschakelveren zorgen voor bescherming van operator en onderdelen.
- Snijkanten en bladhoogte-extensies zijn gemaakt van standaard 13 x 102 mm hooggelegeerd koolstofstaal.
- Optionele kits met rubberen snijkanten zijn beschikbaar. (Bobcat Parts Service)



# Technische specificaties

| Beschrijving                          | 48"/122 cm universele sneeuwschop | 60"/152 cm sneeuwschop | 72"/183 cm sneeuwschop | 84"/213 cm sneeuwschop | 96"/244 cm sneeuwschop |
|---------------------------------------|-----------------------------------|------------------------|------------------------|------------------------|------------------------|
| Bedrijfgewicht (kg)                   | 127                               | 263                    | 268                    | 281                    | 299                    |
| Verzendingsgewicht (kg)               | 145                               | 274                    | 301                    | 320                    | 338                    |
| Totale breedte (mm)                   | 1219                              | 1524                   | 1823                   | 2134                   | 2438                   |
| Totale hoogte (mm)                    | 558                               | 711                    | 711                    | 711                    | 711                    |
| Totale lengte (mm)                    | 753                               | 1067                   | 1067                   | 1067                   | 1067                   |
| Werkbreedte (in maximale hoek) (mm)   | 1066                              | 1321                   | 1600                   | 1854                   | 2108                   |
| Stalen snijkant (mm x mm)             | 12,7 x 102                        | 9,5 x 152              | 9,5 x 152              | 9,5 x 152              | 9,5 x 152              |
| Cilinders                             | 1                                 | 2                      | 2                      | 2                      | 2                      |
| Veiligheidsveren                      | 2                                 | 4                      | 4                      | 4                      | 4                      |
| Optionele rubberen snijkant (mm x mm) | -                                 | ja                     | ja                     | ja                     | ja                     |

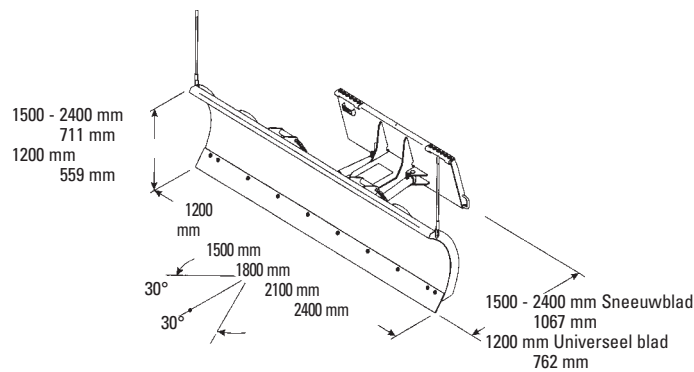

| Beschrijving                                | 60"/152 cm V-sneeuwblad | 72"/183 cm V-sneeuwblad | 84"/213 cm V-sneeuwblad | 96"/244 cm V-sneeuwblad | 108"/274 cm V-sneeuwblad |
|---|-------------------------|-------------------------|-------------------------|-------------------------|--------------------------|
| Bedrijfgewicht (kg)                         | 299                     | 335                     | 353                     | 374                     | 394                      |
| Verzendingsgewicht (kg)                     | 331                     | 367                     | 385                     | 406                     | 426                      |
| Totale breedte (recht) (mm)                 | 1575                    | 1880                    | 2184                    | 2489                    | 2794                     |
| Totale hoogte (mm) met blad in extensie     | 724                     | 833                     | 833                     | 833                     | 833                      |
| Totale lengte (mm)                          | 1016                    | 1201                    | 1201                    | 1201                    | 1201                     |
| Werkbreedte (V-blad) (mm)                   | 1371                    | 1638                    | 1905                    | 2172                    | 2438                     |
| Schepwerkbreedte (U-blad) (mm)              | 1346                    | 1600                    | 1880                    | 2133                    | 2413                     |
| Werkbreedte (in hoek van 30°) (mm)          | 1371                    | 1626                    | 1905                    | 2159                    | 2413                     |
| Oscillatie -met flotatiekit- optioneel- (°) | -                       | ±10                     | ±10                     | ±10                     | ±10                      |

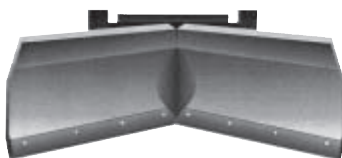

Blad in "Schep" configuratie



Blad in "Hoek" configuratie



Blad in "V" configuratie



**Bobcat EMEA**  
Drève Richelle 167  
B-1410 Waterloo, Belgium