



Bobcat®

Planierschilde

Anbaugeräte



Standardmerkmale

- Sechsfach verstellbarer Schild ab dem 173-cm-Modell (68")
- Elektro-Hydraulik-Steuerungen ab dem 173-cm-Modell (68")
- Beidseitig nutzbare Schneidkante bei allen Modellen
- Elektro-Steuersatz muss am Bobcat-Lader installiert sein, um 173-cm-Modelle (68") und größer verwenden zu können.

Anwendungen

- Baugewerbe
- Anhäufen und Sortieren von losem Erdreich, Kies oder Sand
- Verfüllarbeiten an Fundamenten und in Gräben
- Landschaftsbau (Nivellierung)

	Nummer	Zugelassen für Lader
Universalschild 48" (122 cm)	6907054	S70
Planierschild 68" (173 cm)	7106089	S130, T140
Planierschild 80" (203 cm)	6905884	S130, S150, S160, S175, S185, S205, S220, S250, S300, S330, T140, T190
Planierschild 90" (229 cm)	6905811	S220, S250, S300, S330, A300
Planierschild 96" (244 cm)	7105781	S220, S250, S300, S330, A300, T250, T300, T320

Gewichte und Abmessungen

	Betriebsgewicht (kg)	Versandgewicht (kg)	Gesamtbreite (C) (mm)	Gesamthöhe (B) (mm)	Gesamtlänge (A) (mm)
Universalschild 48" (122 cm)	127	145	1220	542	755
Planierschild 68" (173 cm)	408	431	1727	634	834
Planierschild 80" (203 cm)	431	454	2032	634	838
Planierschild 90" (229 cm)	448	471	2286	639	838
Planierschild 96" (244 cm)	717	739	2438	704	884

Eigenschaften und Leistungsdaten

	Arbeitsbreite (voll geschwenkt) (mm)	Schwenkarm (°)	Drehwinkel (°)	Schneidkante (mm x mm)	Zylinder	Gleitkufen
Universalschild 48" (122 cm)	1056	± 30	0	12,7 x 102	1	-
Planierschild 68" (173 cm)	1496	± 30	± 8	12,7 x 152	3	verstellbar
Planierschild 80" (203 cm)	1760	± 30	± 8	12,7 x 152	3	verstellbar
Planierschild 90" (229 cm)	1982	± 30	± 8	12,7 x 152	3	verstellbar
Planierschild 96" (244 cm)	2121	± 30	± 10	16 x 152	3	verstellbar

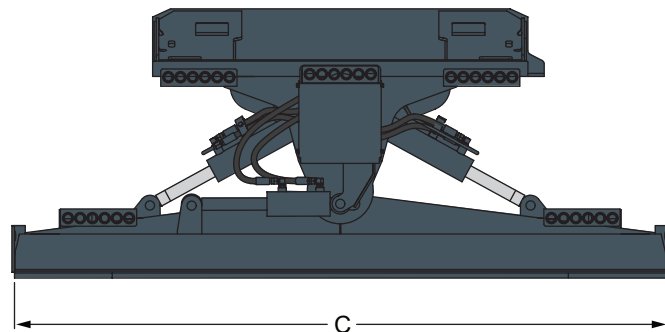
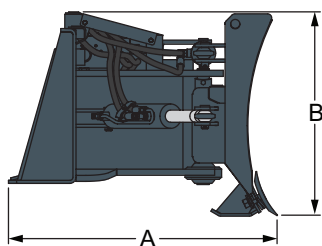

www.bobcat.eu