



Bobcat®

MT55

Minirupsladers



Een miniformaat voor maximale productiviteit!

■ Voldoet aan alle behoeften

Tuinarchitecten, aannemers, verhuurbedrijven, doe-het-zelvers: zie hier de ideale aanvulling op uw compact materieelpark!

De MT55 is krachtig, wendbaar, snel en veelzijdig!



■ Veelzijdigheid tot het uiterste!

U kunt meer dan 15 verschillende aanbouwdelen gebruiken. De MT55 graaft, bewerkt, freest, veegt, breekt beton open, verwijdert materiaal... en nog veel meer! U zult versteld staan hoe productief de MT55 bij elke opdracht kan zijn.



Eenvoudige bediening: sturen met één hand en intuïtieve gevoelige bedieningselementen zorgen voor bedieningsgemak.

■ Rij erop of loop erachter!

- Het als kit verkrijgbare bestuurdersplatform kan gemakkelijk in enkele seconden worden gemonteerd of gedemonteerd.
- De scharniermontage met tractorwielen biedt een soepele rit.
- Groot staoppervlak voor comfort en gemak.

■ Prestaties in een kleiner pakket

Met een motorvermogen van 17,5 kW en een laadvermogen van 254 kg is de MT55 de machine bij uitstek voor talloze toepassingen; vooral bij landschapsbeheer en afbraakwerken.

Ze vermindert veel arbeidsintensief werk dat vaak leidt tot rugklachten. Bovendien minimaliseert deze rupsmachine met een lage bodemdruk schade aan gazons en tuinen.



■ Licht en gemakkelijk te vervoeren

Dankzij de geringe breedte van 91 cm en het compacte formaat kunt u met de MT55 efficiënt werken in nauwe ruimtes, zowel binnen als buiten en heel het jaar door. De machine gaat gemakkelijk door een 1 meter brede deur en kan zelfs trappen op en neer rijden. Met een bedrijfsgewicht van slechts 1.186 kg is de MT55 ook gemakkelijk te vervoeren op een aanhangwagen.



Duurzaamheid voor altijd: de MT55 is uitgerust met een zware, betrouwbare vloeistofgekoelde Kubota-dieselmotor voor maximale prestaties en duurzaamheid.



Aanpasbare sturingsbediening: de rijbediening kan op hoogte worden aangepast en worden gekanteld om te voldoen aan de voorkeur van verschillende bestuurders.



Veelzijdigheid binnen handbereik

■ Aanhaken!

Kies uit een grote reeks hardwerkende Bobcat-aanbouwdelen, waaronder:



①



②



③



④



⑤



⑥



⑦



⑧



⑨



⑩



⑪



⑫

- ① **Keerbezem** Veegt vuil, afval en sneeuw van trottoirs, uitritten en magazijnvloeren.
- ② **Boor** Boort met grote precisie gaten met een diameter van max. 91 cm.
- ③ **Boomstronk-frees** Maakt stronken van ruim 80 cm boven de grond tot 28 cm onder de grond.
- ④ **Laadbakken** Verschillende types en formaten om talloze taken en materialen af te handelen.
- ⑤ **"4-in-1"-bak** 5 functies in één aanbouwdeel: graven, storten, grijpen, schaven en nivelleren.
- ⑥ **Breekhamer** Breekt asfalt, beton en andere harde oppervlakken open. Kan ook door muren breken.
- ⑦ **Egalisator** Strijkt glad, nivelleert en vervoert materiaal; breekt harde grond open en verwijdt zoden.
- ⑧ **Palletvorken** Handelt materiaal op pallets af, evenals lange objecten, zoals hout en hekpalen.
- ⑨ **Powerhark** Verwijdert materiaal, strijkt heuvels glad en maakt de grond vlak. Handelt talloze bodemvoorbereidingstaken af.
- ⑩ **Tuinfrees** Graaft en maakt de grond los; mengt compost en ander materiaal door de grond.
- ⑪ **Sleuven-graver** Graaft greppels met een diepte van max. 61 cm en een breedte van 10 tot 20 cm voor nutsbedrijven en drainage.
- ⑫ **Universele schop** Kan zowel worden gebruikt om grond te schaven als om sneeuw te ploegen. Bladhoeken tot max. 30 graden.



Gegevens van de machine

Nominaal bedrijfsvermogen	254 kg
Kiplast	732 kg
Pompcapaciteit	45,4 l/min
Systeemontlasting bij snelkoppelingen	200 bar
Rijsnelheid, vooruit	5,6 km/u
Rijsnelheid, achteruit	2,3 km/u

Motor

Merk / Model	Kubota / D902-E3B
Brandstof / Koeling	Diesel / Vloeistof
Vermogen	17,5 kW
Koppel bij 2600rpm (ISO 9249)	54,2 Nm
Aantal cilinders	3
Cilinderinhoud	0,9 l
Brandstof tank	26,5 l

Gewicht

Bedrijfgewicht	1186 kg
----------------	---------

Bedieningselementen

Besturingssysteem van het voertuig	Richting en snelheid gestuurd door handhendel
Laderhydrauliek kippen en heffen	Hendel

Aandrijfsysteem

Transmissie	Traploze hydrostatische tandemzuigerpompen, die twee volledig omkeerbare hydrostatische motoren aandrijven
-------------	------------------------------------------------------------------------------------------------------------

Standaardkenmerken

Hulphydrauliek	Parkeerrem
Bob-Tach™	Achteruitrijden rijrepaneel
Geïntegreerde vastbind en kraan-/heflocaties	Vonkwerende uitlaat
Hydraulische aandrijfunit	Kipvergrendeling
Instrumentatie	Rupskettingen — rubber 180 mm
Hefarmvergrendeling hefarm met handmatige omloop	CE-certificatie
Hefarmsteun	Garantie: 12 maanden of 2000 bedrijfsuren, naargelang welke het eerst wordt bereikt
Neutrale start-interlocks	

Opties

Bedieningskit voor aanbouwdelen	Lichtkit
Uitlaatkatalysator	Bestuurdersplatform
Motorblok verwarming	Uitzettenkit

Afmetingen

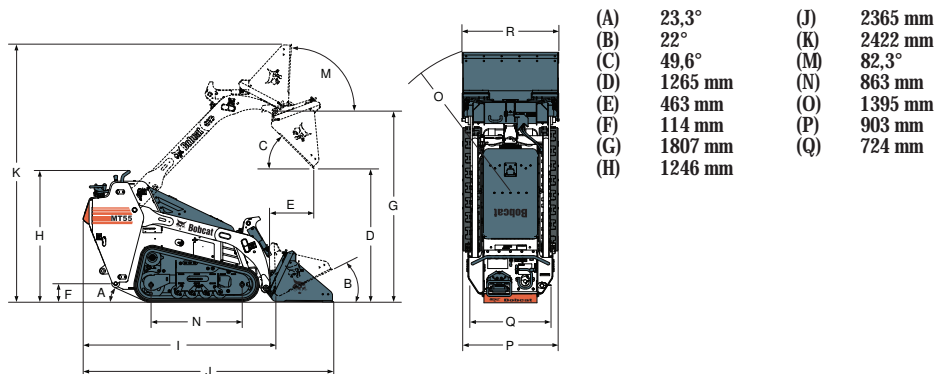

Aanbouwdelen

Keerbezem
 Vijzel
 Bak
 "4 in 1" bak
 Hydraulische breekkamer
 Egalisator
 Palletvorken
 Sneeuwrees
 Powerhark
 Boomstronkfrees
 Tuinfrees
 Sleuvingraver
 Universeel blad
 Universele vorken
 Universele grijper

