



**Bobcat**®

**T35120L**

Télescopiques



### Performances

Hauteur de levage	11620 mm
Capacité nominale	3500 kg
Capacité (à hauteur max.)	2300 kg
Capacité (à portée max.)	400 kg
Portée max.	8100 mm
Force de cavage	4600 daN

### Poids

Poids (à vide)	7770 kg
----------------	---------

### Transmission

Pneus standard	400/70x20 150B
Petite vitesse (avant/arrière)	0-7 km/h
Grande vitesse (avant/arrière)	0-30 km/h
Modes de conduite	Direct / Progressif

### Entraînement

Transmission	Hydrostatique à régulation électronique
Entraînement principal	Moteur hydrostatique à 2 vitesses

### Moteur

Marque/Modèle	PERKINS / 1104D-44TA Turbo
Carburant / Refroidissement	Diesel / Liquide
Puissance nominale (DIN 6271) à 2200 tr/min	74,5 kW (100 CV)
Couple maxi à 1400 tr/min	410 Nm
Nombre de cylindres	4
Cylindrée	4,4 l

### Système hydraulique

Type de pompe	Pompe à engrenage avec valve LS
Débit combiné de la pompe	135 l/min
Pression de fonctionnement	265 bars

### Temps de cycles

Levage (sans charge)	10,0 s
Descente (sans charge)	5,5 s
Rentrée du télescope à portée max. (sans charge)	11,5 s
Rentrée du télescope à hauteur max. (sans charge)	11,5 s
Sortie du télescope à portée max. (sans charge)	13,0 s
Sortie du télescope à hauteur max. (sans charge)	13,0 s

### Freins

Frein moteur	Hydrostatique
Frein de stationnement et de secours	Frein négatif à commande hydraulique

### Contenances

Essieux et réducteurs avant / arrière	9 / 8,1 l
Huile moteur	8,5 l
Réservoir de carburant	140 l
Réservoir hydraulique	77 l

### Equipement standard

Arrêt des Mouvements Aggravants (AMA)  
 Transmission hydrostatique  
 Cabine de l'opérateur ROPS / FOPS  
 Chauffage, désembuage et ventilation  
 Essuie-glace / lave-glace avant et arrière  
 Siège suspendu  
 Débit hydraulique auxiliaire à double sens en tête de flèche  
 Tablier étroit pour accrochage de l'accessoire  
 Verrouillage mécanique de l'accessoire

### Options

Alarme de recul  
 Auxiliaires hydrauliques secondaires en tête de flèche  
 Climatisation de la cabine  
 Accrochage hydraulique arrière et rétroviseur  
 Gyrophare  
 Inverseur de ventilateur pour nettoyage du radiateur  
 Connexion hydraulique arrière  
 Valve de frein hydraulique de remorque  
 Feu de travail sur la flèche  
 Jeu de phares bleus pour poulaillers  
 Verrouillage hydraulique de l'accessoire  
 Crochet de remorque et prise électrique  
 Essuie-glace de vitre de toit  
 Grille de pare-brise  
 Déverrouillage de la transmission

### Abaque de charge

Avec fourches et pneus TITAN 400/70 x 20

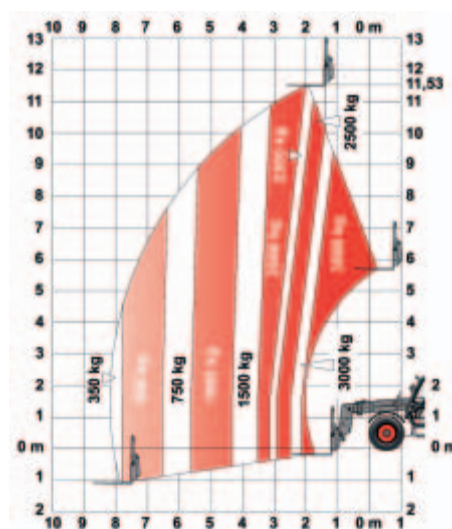

### Dimensions

Toutes les dimensions sont affichées en mm.

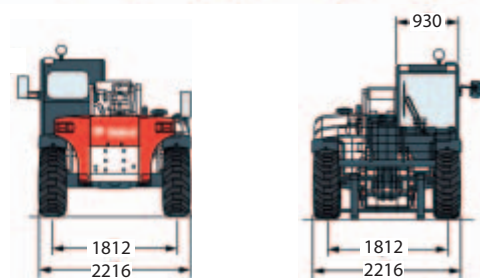
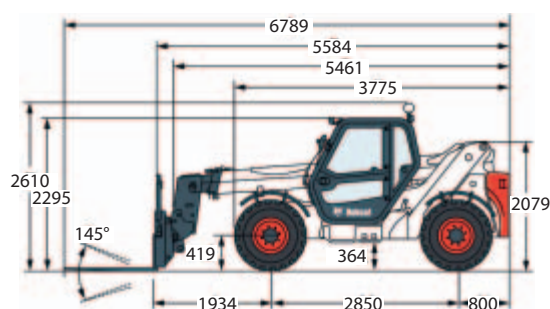

www.bobcat.eu



# Bobcat®

Les caractéristiques peuvent être modifiées sans préavis - Les machines Bobcat représentées ne sont pas toujours des modèles standard.

