



Bobcat®

S630

Kompakte Lader



POWER
meets
COMFORT
BY BOBCAT

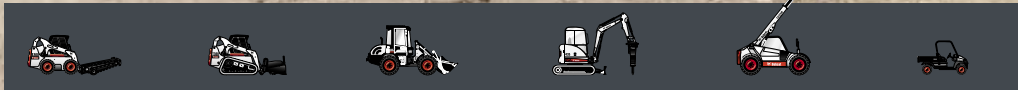

Leistungsdaten

Fahrbare Nutzlast	989 kg
Kippplast	1978 kg
Förderleistung	87,1 L/min
Förderleistung bei 91 % Effizienz und Systemdruck an Schnellkupplungen	115,5 L/min
Max. Fahrgeschwindigkeit (niedrige Stufe)	23,8–24,5 MPa
Max. Fahrgeschwindigkeit (hohe Stufe - Option)	11,4 km/h
	19,8 km/h

Motor

Fabrikat / Modell	Kubota / V3307-DI-TE3
Kraftstoff / Kühlung	Diesel / Wasser
Leistung	55,4 kW
Max. Drehmoment bei 1600 U/min (SAE J1995 brutto)	264 Nm
Anzahl Zylinder	4
Hubraum	3331 cm ³
Kraftstofftank	103,3 L

Gewichte

Betriebsgewicht	3496 kg
-----------------	---------

Bedienelemente

Fahrtrieb	Fahrtrichtung und Geschwindigkeit werden über zwei Hebel gesteuert
Hub- und Kippfunktionen	Separate Pedale, optionale ACS-Steuersystem, Handbedienungsoption (AHC) oder Joystickbedienungsoption (SJC)
Frontzusatzhydraulik (Standard)	Schalter am rechten Lenkhebel

Fahrtrieb

Getriebe	Stufenlos regelbare Tandem-Hydrostatikkolbenpumpen zum Antrieb von zwei voll umsteuerbaren Hydrostatikmotoren
----------	---

Standardmerkmale

Verstellbarer Federsitz mit hohem Rückenpolster	Motor- und Hydrauliksystem-Abschaltung
Automatisch aktivierte Glühkerzen	Hydraulische Schaufelparallelführung
Bob-Tach™ Rahmen	Instrumente
BICS-Verriegelungssystem	Hubamspere
Deluxe-Fahrerkabine	Arbeitsscheinwerfer, vorne und hinten
Umfasst Ausschäumung im Kabineninneren, Seiten-, Dach- und Heckscheiben	Feststellbremse
Elektrisch aktivierte proportionale Frontzusatzhydraulik	Sicherheitsgurt
	Schutzbügel
	12 x 16.5, 12 Lagen, Hochleistungsreifen
	CE-Zertifizierung
	Turbolader mit zugelassenem Funkenfänger

* Übermolschutz (ROPS) - entspricht den Anforderungen von SAE-J1040 und ISO 3471; Aufbau zum Schutz vor herabfallenden Gegenständen (FOPS) - entspricht den Anforderungen von SAE-J1043 und ISO 3449, Stufe I

Optionen

Zwei Fahrstufen	12 x 16.5, 12 Lagen, Hochleistungsreifen, spurversetzte Felgen
Hochleistungshydraulik	12 x 16.5, 12 Lagen, Hochleistungsreifen
Deluxe-Instrumententafel	12 x 16.5, 12 Lagen, Poly-Fill-Extremreifen
Beheizte Kabine mit Verglasung	12 x 16.5, Solid Flex-Reifen
Klimaanlage	ACS-Steuersystem
Hydraulischer Bob-Tach™	AHC-Handbedienung
33 x 15.5-16.5, 12 Lagen, Super-Breitreifen, spurversetzte Felgen SJC-Joystickbedienung	

Abmessungen

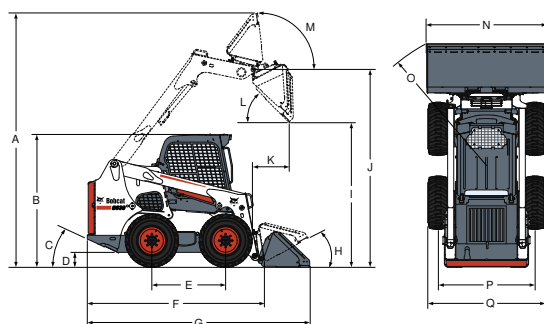

(A)	3950 mm	(J)	3073 mm
(B)	2065 mm	(K)	544 mm
(C)	25°	(L)	42,4°
(D)	406 mm	(M)	97°
(E)	1150 mm	(N)	1727 mm
(F)	2754 mm	(N)	1880 mm
(G)	3474 mm	(N)	2032 mm
(H)	30°	(O)	2119 mm
(I)	2367 mm	(P)	1507 mm
		(Q)	1832 mm

Anbaugeräte

Schwenkbesen*†
Erdbohrer
Anbaubagger
Ballenforke
Planierkasten
Brushcat Rotationsmäher
Schaufeln
Holzshredder*
Vier-in-Eins-Schaufel
Betonpumpe*
Abbruchschere*
Unterscheidmesser
Planierschild*
Anbaudumper
Agrar-Universalgreifer
Schlegelmäher
Anbaugrader*
Hydraulikhammer**
Universalgreifer
Nivellierrechen
Steinsammelschaufel
Mischschaufel
Mäher
Reifenketten
Palettengabeln – Standard
Palettengabeln – hydraulisch
Kaltfräse*†
Heckstabilisatoren
Schneeräumschild
Auflieger
Schneefräse*
V-Schneeräumschild
Rasenausroller*
Krafttreden*
Salz- und Sandstreuer
Baumstumpffräse*
Super-Scraper
Keilschaufel†
Drei-Punkt-Aufhängung
Bodenfräse
Tilt-Tach™
Baumverpflanzer*
Grabenverdichter
Grabenfräse
Universalgabeln
Universalkämen
Vibrationswalze
Wassersprühanlage
Radsäge
Kehrbesen

*Elektrosteuersatz erforderlich.

**Beim Einsatz dieser Anbaugeräte ist ein Schutzgittersatz erforderlich.

†Wassersprühanlage (auf Wunsch).



www.bobcat.eu