



Bobcat®

S100

Compacte laders



Gegevens van de machine

Nominale werkcapaciteit	457 kg
Kiplast	915 kg
Pompcapaciteit	50 l/min
Systeemontlasting bij snelkoppelingen	207 bar
Max. rijsnelheid	10,4 km/h

Motor

Merk / Model	Kubota / V1505-E2B-BCZ
Brandstof / Koeling	Diesel / Vloeistof
Maximaal vermogen bij 3000 tpm (SAE J1349)	25 kW
Koppel bij 1700 tpm (SAE J1349)	93 Nm
Aantal cilinders	4
Cilinderinhoud	1498 cm ³
Inhoud brandstoftank	45 l

Gewicht

Bedrijfgewicht (met standaardbanden, 48 inch-bak)	1800 kg
Bedrijfgewicht (met banden voor zwaar werk, 50 inch-bak)	1818 kg

Bedieningselementen

Besturingssysteem van het voertuig	Richting en snelheid bediend door twee hendels
Laderhydrauliek kippen en heffen	Afzonderlijke pedalen
Hulphydrauliek vooraan (standaard)	Zijdelingse beweging van de rechterstuurhendel

Aandrijfsysteem

Transmissie	Traploze hydrostatische tandemzuigerpompen, die twee volledig omkeerbare hydrostatische motoren aandrijven
-------------	--

Standaardkenmerken

Automatisch geactiveerde gloeibougies	Parkeerrem
Verende stoel met hoge beklede ruggensteun	Veiligheidsgordel
Bob-Tach™ frame	Stoelbeugel
Uitzetten motor/hydraulisch systeem	Vonkwerende uitlaat
BICS-vergrendelingsstelsel	27 x 8,50-15, 6-lagen, Bobcat banden voor zwaar werk
Werklichten, voor en achter	CE-certificatie

Instrumentatie

Hefarmsteun

Luxe-bestuurderscabine Omvat schuimbekleding binnenkant cabine, zij-, boven- en achterraamen

* De Roll Over Protective Structure (ROPS) (bescherming tegen kantelen) voldoet aan de eisen van SAE-J1040 en ISO 3471, en de Falling Objects Protective Structure (FOPS) (bescherming tegen vallende voorwerpen) voldoet aan de eisen van SAE-J1043 en ISO 3449, Niveau I.

Opties

Verwarmde afgesloten cabine	Hydraulische bakpositionering (met Aan-Uit-schakelaar)
Power Bob-Tach™	Tegengewichten

Afmetingen

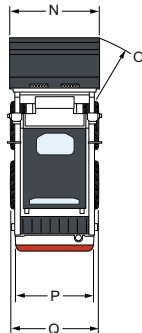
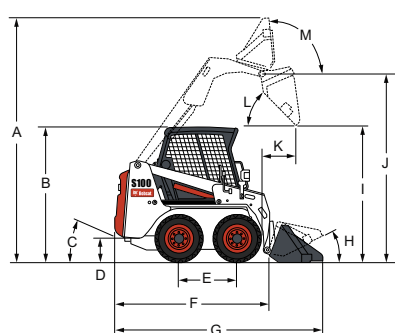

(A)	3430 mm	(J)	2633 mm
(B)	1878 mm	(K)	477 mm
(C)	25°	(L)	43,4°
(D)	167 mm	(M)	95°
(E)	818 mm	(N)	1267 mm
(F)	2262 mm	(O)	1819 mm
(G)	2929 mm	(P)	967 mm
(H)	26°	(Q)	1182 mm
(I)	1971 mm		

Aanbouwdelen

Draaibaar nivelleerblad (sneeuwblad)
Keerbezem*†
Grondboor
Bakken (GP 50" en 56")
Sloopschaar*
Graver
Dumpwagen
Opbrektanden vooraan
Universele vork met grijper
Hydraulische breekhamer**
Egalisator
Lader X-Change™ frame (voor breekhamer)
Palletvorken
Schraper
Sneeuwrees*
Powerhark*
Bezem met opvangbak
Driepuntsophanging
Tuinfrees
Tilt-Tach
Sleuvengraver

* Bedieningskit voor aanbouwdelen nodig.

** Het gebruik van de lader uitgerust met dit onderdeel vereist de montage van een kit voor speciale toepassingen. Deze bestaat uit een Lexan cabinedeur van 12 mm en een boven- en een achterraai van 6 mm.

† Optionele waterkit.



www.bobcat.eu