



Bobcat®

2200D

Véhicule utilitaire



Bobcat 2200D, des performances au-delà de vos espérances

Quel que soit votre domaine d'activité (construction, aménagement paysager, agriculture ou entretien d'installations), le véhicule utilitaire 4 x 4 Bobcat 2200 D est la solution que vous attendiez pour améliorer votre productivité sur chantier. Il saura combler voire même dépasser toutes vos exigences.



- Vous cherchez un véhicule utilitaire doté de 4 roues motrices ? **Bobcat vous offre davantage encore.** Le modèle 2200D est équipé du dispositif IntelliTrak®, un système exclusif leader du marché. Sans passage de vitesses ni commande par bouton-poussoir, le 2200D est le seul véhicule véritablement équipé d'une transmission intégrale. Passez la marche avant ou la marche arrière, et laissez IntelliTrak s'occuper du reste...
- Vous cherchez un véhicule utilitaire doté d'un châssis solide ? **Bobcat vous offre davantage encore.** Comme les voitures de course, le modèle 2200D est équipé d'un robuste châssis inoxydable, soigneusement construit, en aluminium 6061.



Allez où vous voulez, quand vous voulez



Une véritable transmission intégrale automatique sur demande

Bobcat est fier de présenter son véhicule utilitaire 2200D équipé de la technologie IntelliTrak®. C'est le seul véritable système 4 x4 « sur demande ». Une première dans l'industrie !

Principes de fonctionnement d'IntelliTrak :

- 1. Simplicité d'utilisation** – Passez la marche avant ou arrière, et roulez !
Le passage en transmission à deux ou quatre roues motrices et le blocage du différentiel ne sont plus commandés par des boutons ou des leviers. C'est le système de transmission automatique qui s'en charge à votre place.
- 2. Conduite ininterrompue** – Les véhicules utilitaires Bobcat utilisent une transmission variable en continu qui offre un couple élevé et une vitesse en marche avant de 40 km/h. Cette conception unique supprime les arrêts pour engager la grande ou la petite vitesse.
- 3. Traction automatique** – Dès que les roues arrière patinent, IntelliTrak bloque instantanément le différentiel avant et transmet la puissance aux DEUX roues avant. La puissance est désormais répartie sur les QUATRE roues, vous garantissant ainsi la meilleure traction possible. Lorsque vous avez surmonté le terrain difficile, les roues avant sont automatiquement désactivées pour minimiser les dégradations du gazon lors du braquage des roues ou pour améliorer la maniabilité sur route.
- 4. Performances exclusives** – IntelliTrak est un système de transmission unique en son genre. Son fonctionnement est instantané – il ne vous reste plus qu'à profiter des performances de votre véhicule. Plutôt que de vous préoccuper de la transmission, vous pourrez vous consacrer entièrement au travail en cours.



Plus besoin de s'arrêter pour engager les quatre roues motrices en passant de la chaussée au gazon, ou sur terrains accidentés.

Les quatre roues motrices entrent en action automatiquement et travaillent toutes ensemble dans les zones à faible traction.





Pour Bobcat, le confort est une tradition...

Le véhicule Bobcat 2200D offre un confort sur mesure. Le siège et le volant sont réglables, pour s'adapter à la taille de l'opérateur et lui offrir un confort optimal. Grâce à une suspension à double bras triangulaire à l'avant et bras oscillants à l'arrière, la qualité de conduite est inégalable et ce, même sur les terrains les plus accidentés.



...et la sécurité, un engagement...

En plus de son châssis robuste, de ses pneus 25" et de sa qualité de traction exceptionnelle, le 2200D comporte une structure de protection contre le retournement (ROPS) qui satisfait ou dépasse les exigences strictes de 5 normes internationales (dont OSHA et SAE).





Outre ses excellents niveaux de confort et de sécurité, le modèle 2200D offre des performances remarquables dans les conditions d'exploitation les plus difficiles. Il est équipé d'une benne à commande électrique, affichant une capacité de charge exceptionnelle (500 kg), et possède une puissance de remorquage impressionnante (797 kg).



Des performances exceptionnelles, typiquement Bobcat...

...et en prime, l'élégance et la fluidité des lignes

Il n'existe pas de véhicule utilitaire plus beau, plus élégant et plus accrocheur. Du moins ne l'avons-nous pas encore trouvé.



Facilité d'entretien

Pour effectuer l'entretien courant (vérification des niveaux d'huile, de liquide de refroidissement et de liquide de frein), il suffit de soulever les sièges, la benne et le capot.



De meilleurs services à de meilleurs prix !

Fort de dizaines d'années d'expérience dans la conception, la fabrication et l'entretien d'équipement compact, Bobcat a acquis la compétence, les ressources et le réseau de distribution qui en font le leader mondial de l'équipement compact.

Pourquoi ?

- Des techniciens compétents et spécialisés,
- Des pièces d'origine de haute qualité,
- Une réponse rapide à vos besoins d'entretien et de réparation.

Contactez votre concessionnaire 2200D agréé pour de plus amples informations.



Pour votre tranquillité d'esprit
utilisez uniquement des pièces
d'origine Bobcat



Caractéristiques

Performances 2200D

Charge utile maximum (benne et/ou remorque)	436 kg
Charge maximum de la benne	500 kg
Vitesse de translation avant — max.	39,9 km/h
Vitesse de translation arrière — max.	24 km/h

Moteur

Marque/Modèle	Kubota D722
Carburant / Refroidissement	Diesel / Liquide
Puissance (CEE 97/68/CE) à 3600 tr/min	14,9 kW
Couple maximum à 2600 tr/min (CEE 97/68/CE)	46,2 Nm
Nombre de cylindres	3
Cylindrée	719 cc
Réservoir de carburant	24,6 l

Poids

Poids en ordre de marche (réservoir plein + conducteur + passager)	1007 kg
--	---------

Commandes

Direction	À crémaillère autoréglable, volant inclinable.
Vitesse de translation	Pédale. Marche avant/arrière sélectionnée par un levier sur le tableau de bord.

Entraînement

Transmission	Convertisseur de couple à rapport 6:1 ; transmission à variation continue.
--------------	--

Équipement standard

- Feux avant commandés par contacteur à 3 positions au tableau de bord
- Entraînement permanent IntelliTrak® à quatre roues motrices
- Benne à commande électrique
- Tableau de bord
- Frein de stationnement
- Volant inclinable
- Attelage de remorque arrière
- Ceinture de sécurité à enrouleur
- Pneus — 25 x 10,5-12, tout-terrain, sans chambre, 4 plis
- Siège conducteur standard avec réglage avant-arrière
- Structure de protection contre le retournement (ROPS) à quatre points
- Suspension pour usage intensif
- Châssis en aluminium
- Alimentation électrique 12 V intégrée au tableau de bord
- Porte-boissons
- Boîte à gants
- Freinage hydraulique à disques sur les 4 roues
- Différentiel à verrouillage automatique avant et arrière

Équipement standard supplémentaire uniquement pour la version 2200D homologuée pour voie publique (Tracteur n° E11*2001/3*0075*02)

- Contacteur de feux de route
- Support de plaque minéralogique arrière
- Avertisseur sonore
- Clignotants, feux stop, feux de position arrière
- Rétroviseurs
- Crochets de remorque avant et arrière
- Siège conducteur entièrement suspendu avec réglage avant-arrière

Dimensions

Toutes les dimensions sont affichées en mm.

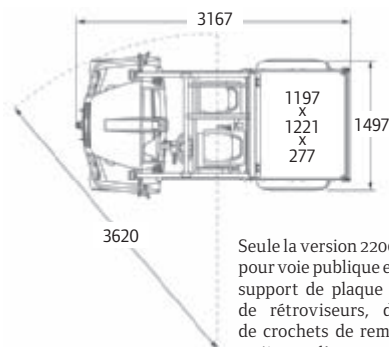
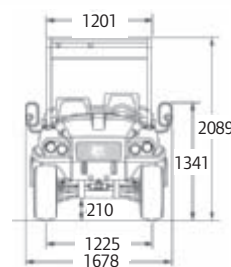
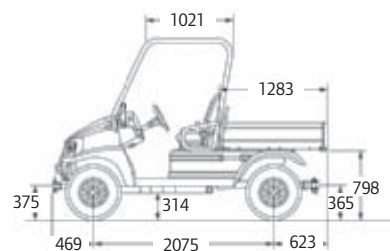

Seule la version 2200D homologuée pour voie publique est équipée d'un support de plaque minéralogique, de rétroviseurs, de clignotants, de crochets de remorque avant et arrière et d'un avertisseur sonore.

Options

- Vitrage de cabine
- Vitrage de cabine en vinyle, 3 côtés, noir**
- Tapis de benne
- Plaque de protection, bas moteur
- Crochet de remorque avant*
- Crochet d'attelage extensible
- Barres de protection de bas de caisse
- Boîte à outils de benne
- Compteur de vitesse
- Toit en plastique
- Pare-broussailles
- Grille de sécurité chargement
- Plaque de blindage avant en acier
- Plaque de blindage arrière en acier
- Chaînes à neige, 63,5 cm
- Kit de treuil**
- Projecteur de travail arrière**
- Caisse en aluminium pour transport d'animaux
- Kit d'éclairage routier* (feux de position arrière, feux stop, avertisseur sonore)
- Clignotants*
- Pare-brise rabattable**
- Rétroviseur panoramique**

* Équipement standard sur la version

homologuée

** Non disponible pour la version homologuée



Bobcat EMEA
Drève Richelle 167
B-1410 Waterloo, Belgium