



Bobcat®

T35100

Teleskopen



Leistungsdaten

Hubhöhe	10200 mm
Fahrbare Nutzlast	3500 kg
Nutzlast (bei max. Höhe)	750 kg
Nutzlast (bei max. Reichweite)	600 kg
Max. Reichweite	6910 mm
Reißkraft	4600 daN

Gewichte

Gewicht (unbeladen)	7200 kg
---------------------	---------

Traktion

Standardreifen	400/70x20 150B
Langsame Fahrt (vorwärts/rückwärts)	0-7 km/h
Schnelle Fahrt (vorwärts/rückwärts)	0-30 km/h
Fahrtbetriebsarten	Direktantrieb / gedämpfter Antrieb

Antrieb

Getriebe	Hydrostatisch mit elektronischer Regelung
Hauptantrieb	Hydrostatikmotor mit Zwei-Gang-Getriebe

Motor

Fabrikat/Modell	PERKINS / 1104D-44TA turbo
Kraftstoff / Kühlung	Diesel / Wasser
Nennleistung (DIN 6271) bei 2200 U/min	74,5 kW (100 PS)
Maximales Drehmoment bei 1400 U/min	410 Nm
Anzahl Zylinder	4
Hubraum	4,4 l

Hydrauliksystem

Pumpentyp	Zahnradpumpe mit LS-Ventil
Kombinierte Förderleistung	135 l/min
Betriebsdruck	265 bar

Taktzeit

Hubzeit - ohne Last	10,7 s
Absenkezeit - ohne Last	5,8 s
Teleskopeinfahrdauer bei max. Reichweite - ohne Last	10,4 s
Teleskopeinfahrdauer bei max. Höhe - ohne Last	10,5 s
Teleskopausfahrdauer bei max. Reichweite - ohne Last	11,4 s
Teleskopausfahrdauer bei max. Höhe - ohne Last	11,4 s

Bremsen

Motorbremse	Hydrostatisch
Feststell- und Notbremse	Negativbremse mit hydraulischer Steuerung

Füllmengen

Achsen und Zahnräder vorne/hinten	9 / 8,1 l
Motoröl	8,5 l
Kraftstofftank	140 l
Hydraulikölbehälter	77 l

Standardmerkmale

Überlastungsabschaltung (Aggravating Movements Arrester, AMA)	Zwei-Wege-Hydraulikfluss am Auslegerende
Hydrostatikgetriebe	Schmale Vorrichtung zur Befestigung des Anbaugeräts
Fahrerkabine mit ROPS/FOPS	Mechanische Verriegelung des Anbaugeräts
Heizung, Anti-Beschlag und Lüftung	
Scheibenwaschanlage/-wischer vorne und hinten	
Federsitz	

Sonderausstattung

Rückfahralarm	Arbeitscheinwerfer am Ausleger
Zweite Hydraulikfunktion am Ausleger	Satz blaue Lichter für Hühnerställe
Fahrerkabine mit Klimaanlage	Hydraulische Verriegelung des Anbaugeräts
Hydraulische Anbauvorrichtung hinten und	Gabelkopf und Stromanschluss
Rückspiegel	Dachfenster mit Scheibenwischer
Gelbe Rundum-Kennleuchte	Scheibenwischergrill
Kühlgebläse-Richtungswender für Reinigungszwecke	Umgehung der Getriebesperre
Hydraulikanschluss hinten	
Anhängerbremseventil	

Lasttabellen

Mit Gabeln und Reifen vom Typ TITAN 400/70 x 20 150B 166A2 LIFT RIGGER II (Standard) oder DUNLOP 400/70 x 20 150B 168A2 (optional)

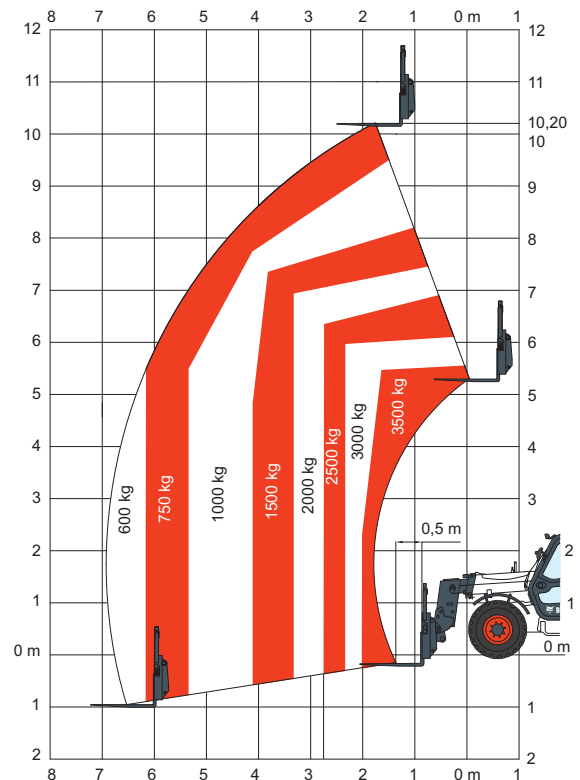

Entspricht Stabilitätstest EN1459 Anhang B.

Abmessungen

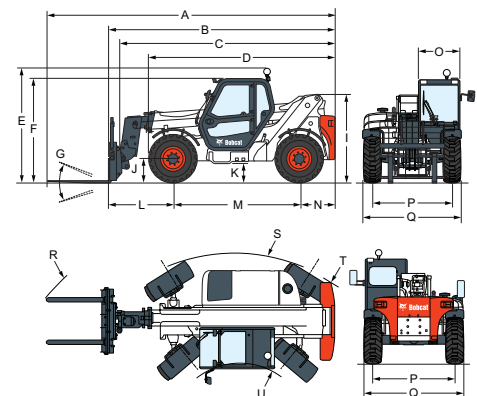

(A)	6486 mm	(G)	145°	(M)	2850 mm
(B)	5285 mm	(I)	2079 mm	(N)	800 mm
(C)	5070 mm	(J)	419 mm	(O)	930 mm
(D)	4406 mm				
(E)	2610 mm				
(F)	2295 mm				

