

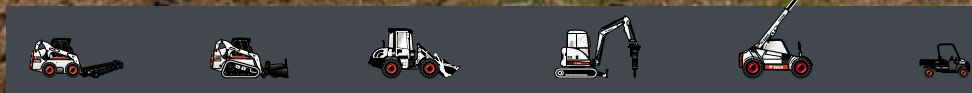

Bobcat[®]

E60

Compacte graafmachines



Standaardkenmerken

1980 mm dozerblad	Consoles met regelbare verplaatsing vooruit/achteruit
Stalen rupskettingen van 400 mm	* TOPS/ROPS-cabine
Bewaking motor en hydrauliek met uitschakelfunctie	Lasthoudklep giek
Handbediende hulphydrauliekfunctie	Kabelboom voor zwaailicht
Controle stand console	Volledig afstelbare airco
Bediening hydraulische joysticks	Waarschuwingsinstrument overbelasting
Tweesnelheden-rijversnelling	Zonneklep
Opslagcompartiment	Linker achteruitkijkspiegel
Claxon	Elektrische brandstofpomp
Twee werklichten	Automatisch stationair toerental
Veiligheidsgordel	Garantie: 12 maanden of 2000 bedrijfsuren (naargelang welke het eerst wordt bereikt)
Regelbare stoel met vering met hoge rugsteun en lendesteun	

Gewicht

Bedrijfgewicht met kap	— kg
Bedrijfgewicht met ROPS-cabine	6025 kg
Bijkomend gewicht voor lange lepelsteel	115 kg
Reductie voor rubberen rupskettingen	150 kg

Motor

Merk / Model	Yanmar / 4TNV98-ESDB6
Brandstof / Koeling	Diesel / Vloeistof
Boring / Slag	98 mm / 110 mm
Maximaal vermogen bij 2200 tpm (DIN 6271)	37,3 kW
Maximumkoppel bij 1400 tpm	189–206 Nm
Aantal cilinders	4
Cilinderinhoud	3,3 l

Prestaties

Uitbreekkracht met de standaard lepelsteel	26000 N
Uitbreekkracht met de lange lepelsteel	22600 N
Uitbreekkracht met bakcilinder	39900 N
Trekkracht trekstang	— N
Rijsnelheid laag	2,07 km/h
Rijsnelheid hoog	3,9 km/h
Maximale graafdiepte, standaard lepelsteel	3725 mm
Maximale graafdiepte, lange lepelsteel	4145 mm

Hydraulisch systeem

Pomptype	Een door motor aangedreven axiale tandwielzuigerpomp en twee door motor aangedreven tandwielpompen
Totale pompcapaciteit	144,1 l/min
Zuigerpompcapaciteit	2x 49,3 l/min
Tandwielpompcapaciteit	35,6 + 9,9 l/min
Debiet hulphydrauliek	52,5 l/min
Ontlastings systeemdruk voor betrokken en rijwerk schakelingen	230 Bar

Inhoud vloeistoffen

Koelsysteem	4,2 l
Motorolie en oliefilter	11,6 l
Brandstoftank	78,0
Hydraulisch reservoir	65,0 l
Hydraulisch systeem met bak en lepelsteelcilinder ingetrokken, bak op de grond en dozerblad naar beneden	100 l

Bedieningselementen

Besturing	Richting en snelheid bediend door twee hendels of twee pedalen.
Hulphydrauliek	Elektrische schakelaar op de rechterjoystick.

Zwenksysteem

Giek verstelhoek links	70°
Giek verstelhoek rechts	50°
Zwenksnelheid	9,58 tpm

Tractie

Breedte rupsketting	400 mm
Klimvermogen	25°

Werkbereik

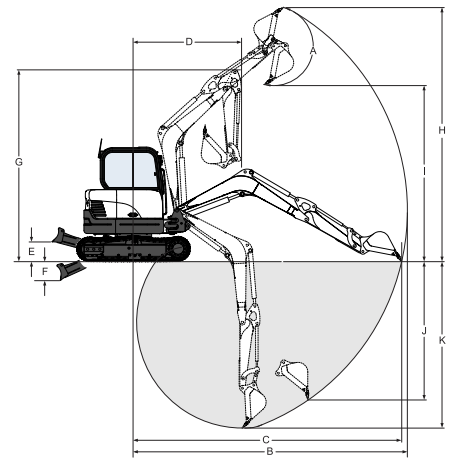

(A) —°	(E) — mm	(I) 4125 mm
(B) 6500 mm	(F) — mm	(L) 3940 mm
(C) 6130 mm	(G) — mm	(J) 3165 mm
(D) 6380 mm	(H) — mm	(K) 3095 mm
(E) 6005 mm	(I) 5853 mm	(L) 4145 mm
(F) 2500 mm	(J) 5685 mm	(M) 3725 mm
(G) 2415 mm	(K) — mm	(N) — mm

Afmetingen

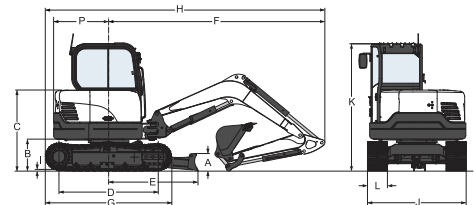

(A) 350 mm	(G) 2550 mm	(M) — mm
(B) 820 mm	(H) — mm	(N) — mm
(C) 1623 mm	(I) 5565 mm	(O) 2500 mm
(D) 1990 mm	(J) — mm	(P) 2415 mm
(E) 1805 mm	(K) 1980 mm	(Q) 1102 mm
(F) — mm	(L) 2550 mm	(R) — mm
(G) 4295 mm	(M) 400 mm	(S) — mm

Opties

Rubberen rupskettingen	Derde hydraulische hulpleiding
Tweede hydraulische hulpleiding (leidingen rotatie)	(leidingen gripper)
	Lange arm met extra tegengewicht (900 kg)

Aanbouwdelen

Grondboor	Hydraulische breekhamer
Graafbak	Hydraulische klem
Sleuvengraafbak	Kantelbak



www.bobcat.eu