



Bobcat®

T35120L

Verreikers



Prestaties

Hefhoogte	11620 mm
Nominale werkcapaciteit	3500 kg
Werkcapaciteit (bij max. hoogte)	2300 kg
Werkcapaciteit (bij max. bereik)	400 kg
Max. bereik	8100 mm
Uitbreekkracht	4600 daN

Gewicht

Gewicht (ongeladen)	7770 kg
---------------------	---------

Tractie

Standaardbanden	400/70x20 150B
Lage snelheid (vooruit/achteruit)	0-7 km/h
Hoge snelheid (vooruit/achteruit)	0-30 km/h
Besturingsinstellingen	Directe besturing / soepele besturing

Aandrijfsysteem

Transmissie	Hydrostatisch met elektronische regeling
Hoofdaandrijving	Hydrostatische motor met 2 snelheden

Motor

Merk / Model	PERKINS / 1104D-44TA Turbo
Brandstof / Koeling	Diesel / Water
Nominaal vermogen (DIN 6271) bij 2200 tpm	74,5 kW (100 pk)
Maximumkoppel bij 1400 tpm	410 Nm
Aantal cilinders	4
Cilinderinhoud	4,4 l

Hydraulisch systeem

Pomptype	Tandwielpomp met LS-klep
Gecombineerd pompvermogen	135 l/min
Werkdruk	265 bar

Cyclustijden

Heftijd - ongeladen	10,0 s
Daaltijd - ongeladen	5,5 s
Arm inschuiven, tijd bij max. bereik - ongeladen	11,5 s
Arm inschuiven, tijd bij max. hoogte - ongeladen	11,5 s
Arm uitschuiven, tijd bij max. bereik - ongeladen	13,0 s
Arm uitschuiven, tijd bij max. hoogte - ongeladen	13,0 s

Remmen

Motorrem	Hydrostatisch
Parkeer- en noodrem	Negatieve rem met hydraulische besturing

Vloeistofcapaciteiten

Assen en tandwielvertraging voor / achter	9 / 8,1 l
Motorolie	8,5 l
Brandstoftank	140 l
Hydraulisch reservoir	77 l

Standaardkenmerken

Aggravating Movements Arrester (AMA, overbelastingsonderbreker)
 Hydrostatische transmissie
 ROPS/FOPS bestuurderscabine
 Verwarming, ruitverwarming en verluchting
 Voor- en achterrautensproeiers/wissers
 Stoel met vering
 Tweezijdige hydraulische toevoer op het einde van de giek
 Beperkte elektrische bedrading voor aansluiting van de apparatuur
 Mechanische vergrendeling van de apparatuur

Opties

Achteruitrijalarm
 Tweede hydraulische functie op giek
 Airconditioning in cabine
 Hydraulische haak en achteruitkijkspiegel
 Zwaailicht
 Kantelmechanisme koelventilator om te reinigen
 Achterste hydraulische verbinding
 Remklep aanhangwagen
 Werkklamp op giek
 Stel blauwe lichten voor kippenhokken
 Hydraulische vergrendeling van apparatuur
 Koppeling en elektrische stekker
 eschermrooster op de voorruit
 Ruitenwisser op het dak
 Ontgrendeling transmissieblokkering

Beladingstabellen

Met vorken en TITAN 400/70 x 20-banden

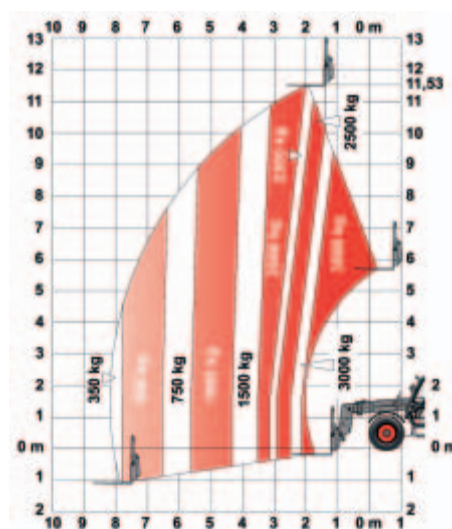

Afmetingen

Alle afmetingen in mm.

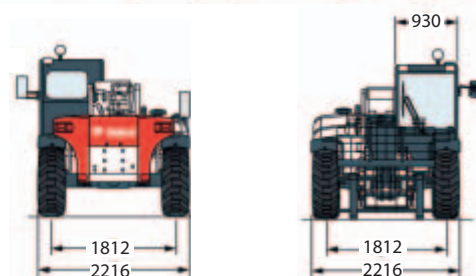
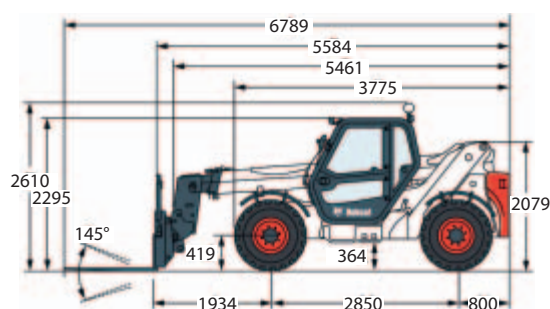

www.bobcat.eu



Bobcat®

Specificaties en ontwerp kunnen zonder voorafgaande kennisgeving gewijzigd worden - De afgebeelde Bobcat-machines behoren mogelijk niet tot de standaarduitrusting.